

招就处电脑桌椅等询价函

编号：XJCG201512—002

经江苏信息职业技术学院招投标办公室研究决定，拟对以下家具采用询价采购方式。请参与该询价事项的单位根据以下表格（详见致：江苏信息职业技术学院招就处电脑桌椅等询价采购报价单）所列家具名称、型号规格进行报价，经确认无误后连同企业资质证明材料及附加条款直接送达、邮寄提供给江苏信息职业技术学院纪委办公室王老师（本院行政楼 421，电话 0510—83298150），我院将组织有关部门和人员对参与报价的单位进行综合评判后最终确认中标单位。

询价截至日期：2015 年 12 月 9 日 10 时整

联系人：周老师 0510-83296692 传真：83296692

联系地址：江苏省无锡市钱藕路 1 号 邮政编码：214153

江苏信息职业技术学院招投标办公室

2015 年 12 月 6 日

致：江苏信息职业技术学院招投标办招就处电脑桌椅等询价单

采购项目	型号规格（mm） 及要求	数量	单价 （元）	金额 （元）	备注
电脑桌	1、桌面尺寸1200*600*750H；采用品牌木纹防火贴面板精工制作； 2、基材：采用福建大亚或吉林森工露水河同等级E1级环保板材，桌面厚度25mm；甲醛释放量≤9mg/100g； 3、封边：采用国际2mm一级PVC同色封边条全自动化封边； 4、键盘托架采用导轨。抽屉柜，主机托盘采用滑轮，品质导轨和滑轮要求抽动平稳顺畅； 5、钢架：桌架采用优质一级冷轧钢材，表面经除油除锈，镀铬处理；底部加可调节脚垫； 6、五金件：使用品质五金。 7、详见附件（一） 台面及后挡板颜色可选（待确定供货单位后根据商议确定）。整体五金配件紧密拼接。	16			详见附件（一）

简易桌	1、桌面尺寸：1800*800*750； 2、基材、钢架、面板颜色采用与电脑桌相同材质； 3、底部加可调节脚垫 4、详见附件（二）	16			详见附件（二）
椅子	1、面料：透气网布，耐磨性强、透气性好。 2、扶手：PU面包软扶手； 3、海棉：优质定型压缩海绵 4、电镀弓形脚 5、详见附件（三）	16			详见附件（三）
折叠椅	要求：牢固、结实、耐用 样图：详见附件（四）	64			详见附件（四）
偏五斗玻璃柜	要求：板厚 0.6； 样图：详见附件（五）	16			详见附件（五）
中二斗玻璃柜	要求：板厚 0.6； 样图：详见附件（六）	16			详见附件（六）
最短供货期	天	质保期：			
折价合计（小写）：元					
折价合计（大写）：元					

备注：

1. 以上家具必须确保为行货正品，提供明确的保修、包换、包退期，提供明确的最短供货期；提供的报价应包括运输、安装调试直至交付使用等的全部费用。

2. 付款方式：验收合格交付使用，并提供完整设备及设备安装的全部技术资料后付合同价的 95%、5%作为质保金，质保期满无质量问题一次付清。

报价单位全称：

报价单位负责人签名：

联系电话：

报价单位盖章

年 月 日

附件（一）电脑桌



电脑桌样图

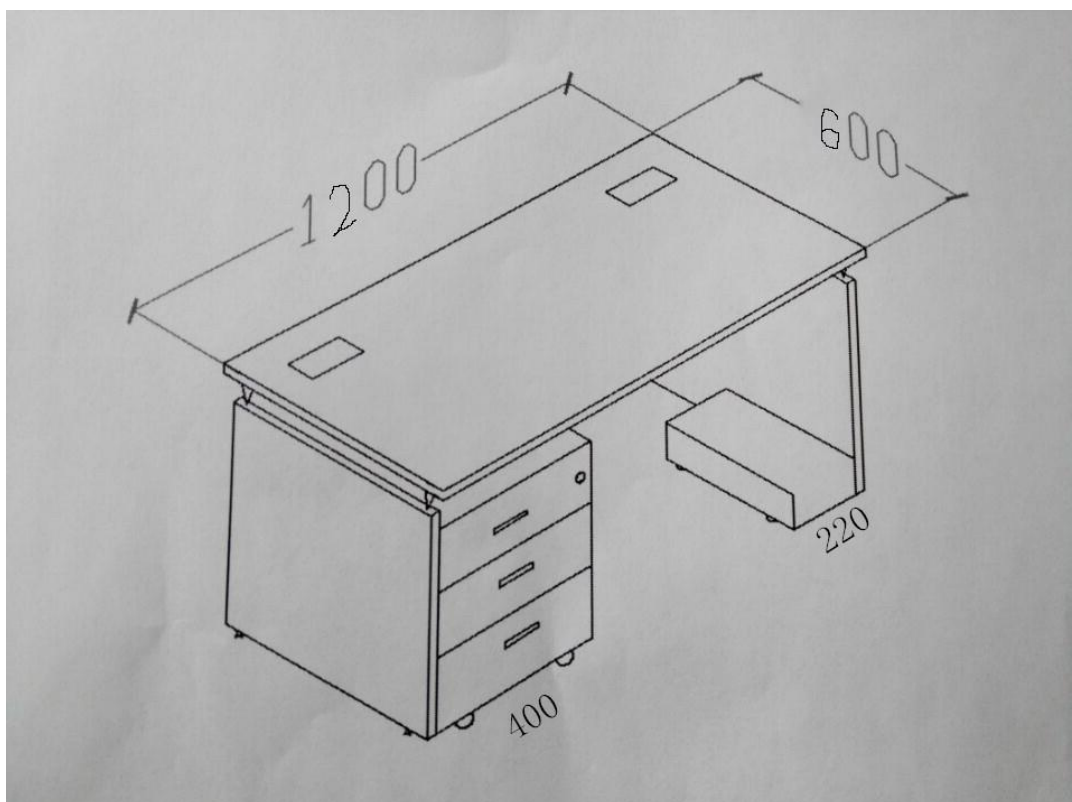

电脑桌简图

附件（二）简易桌

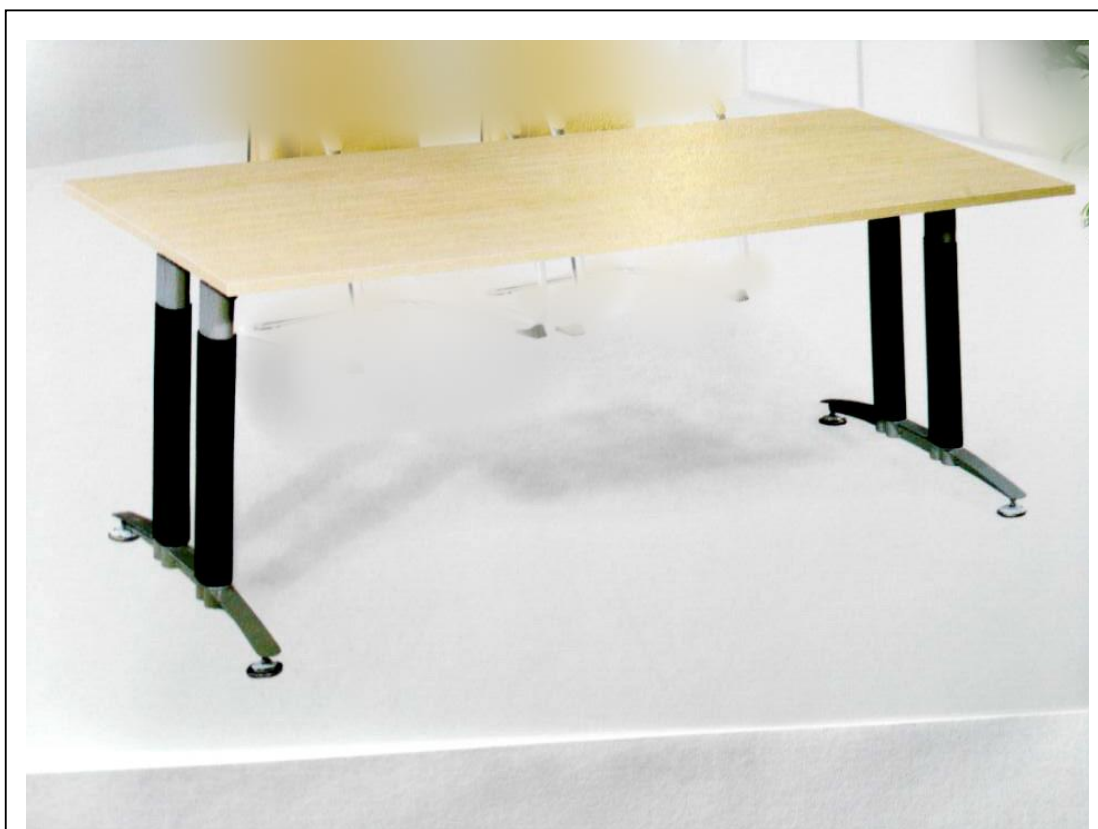

简易桌样图 1800*800

附件（三）



椅子正面

椅子背面

附件（四）



附件（五）



附件（六）

